

TRICOPTER KITS

pierry lundquist
pierrylundquist@gmail.com



Grunden kommer från flitetest's (Bat Bone) men jag har gjort en hel del ändringar så som låsningsbara bommar samt gjort en annan typ av yaw.

Som synes på bilderna har jag även gjort en gimbal på enbart pitch, och allt avtages och monteras lätt för lättare transport i ex väska.

Var alltid försiktig när du flyger. Läs era manualer noga. flyg varsamt över hus o byggnader, flyg ej över folksamlingar och var extra varsam i närheten av barn då de kan komma springande och är nyfikna på vad du gör. vi alla har varit små och nyfikna på detta, därav att vi alla delar denna hobby i vuxna år och ska då flyga med omdöme o sunt förnuft

Har även ritningar i vektor format om någon önskar.

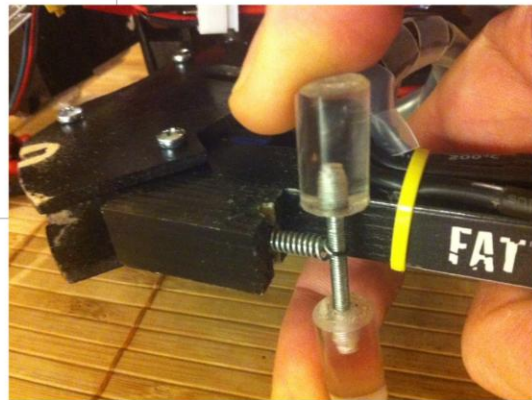
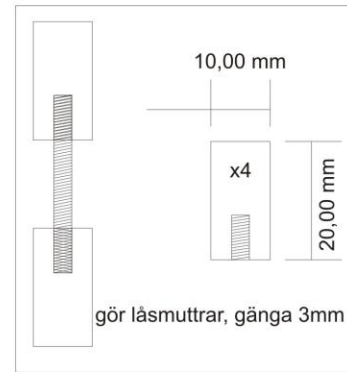
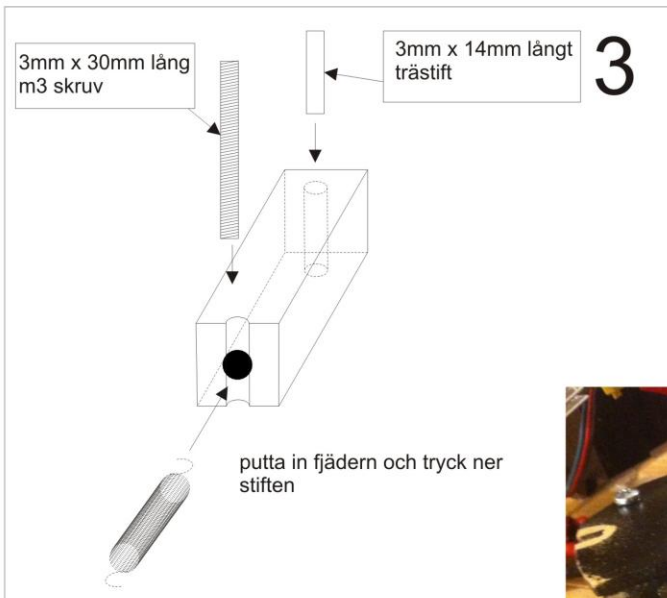
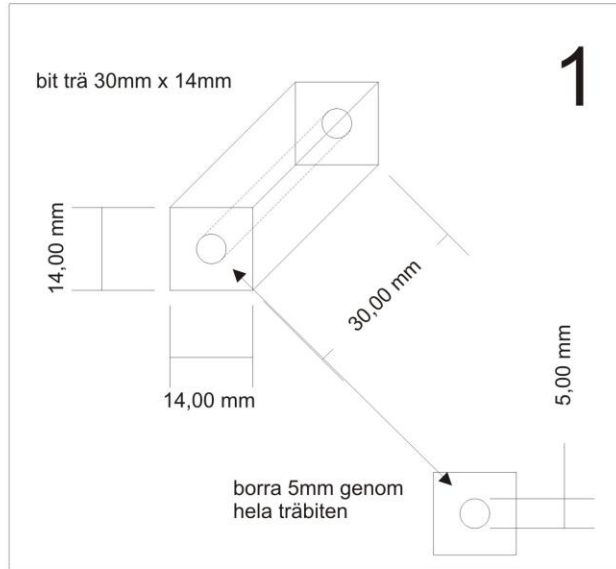
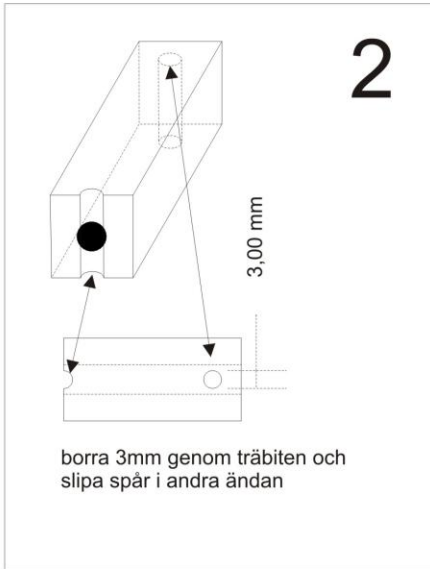

limma låsningen på bommen, ta
rätt till höger o vänster



end

träbom

forward to the engine →

pierry lundquist
pierrylundquist@gmail.com

Bommar

Not 1:1

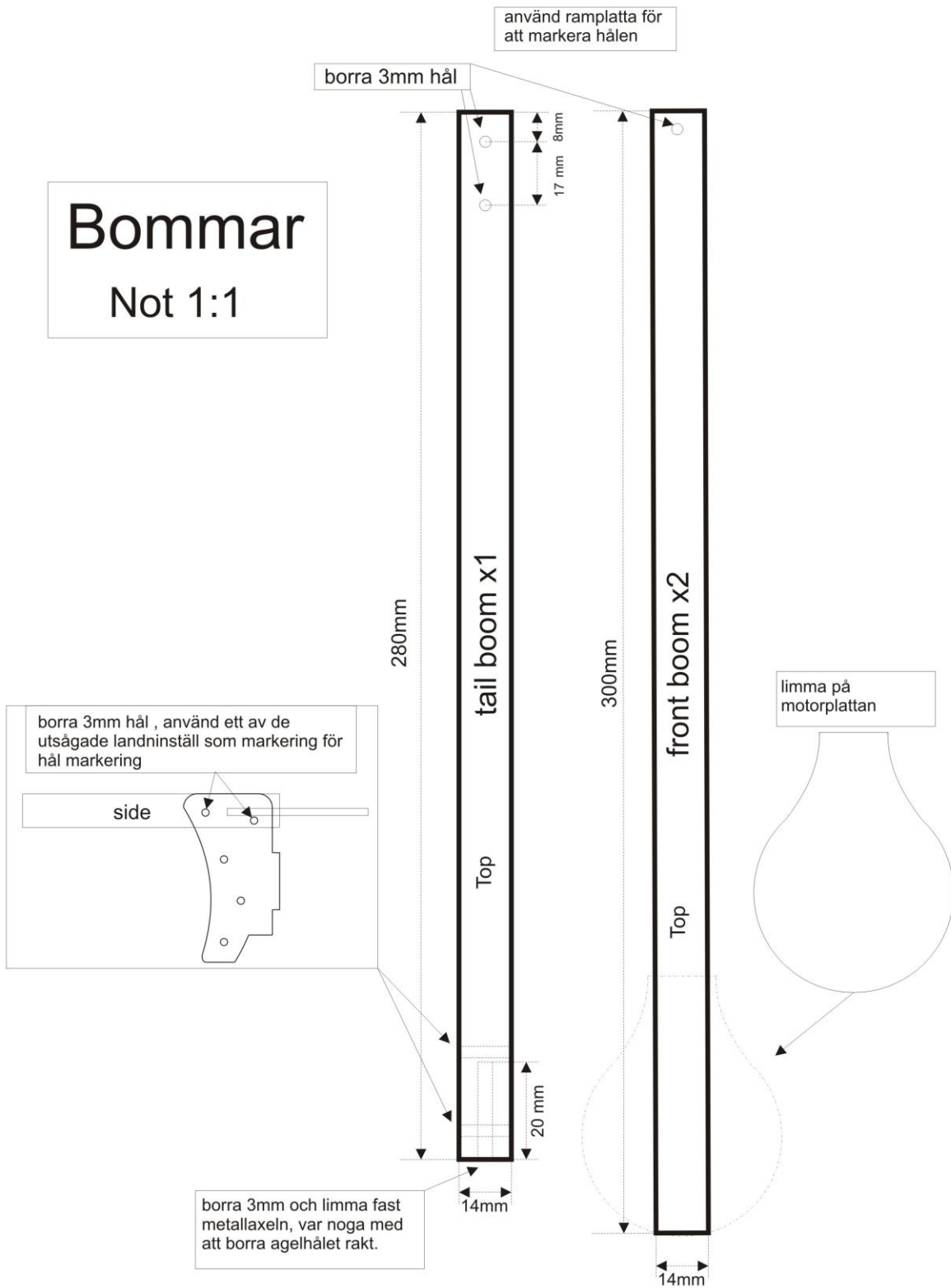

pierry lundquist
pierrylundquist@gmail.com

yaw setup

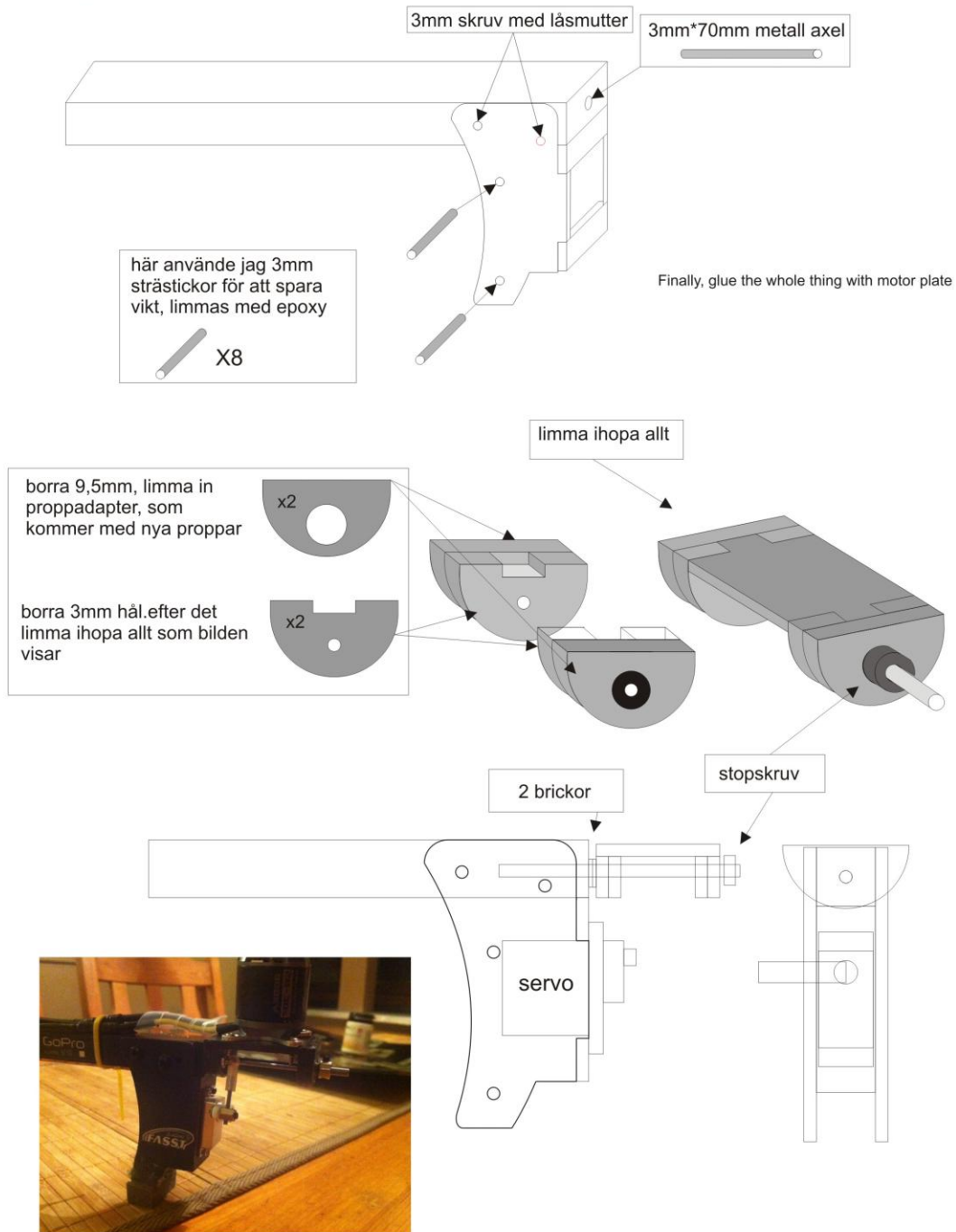

pierry lundquist
pierrylundquist@gmail.com

landningsställ och motorplattor

scale 1:1

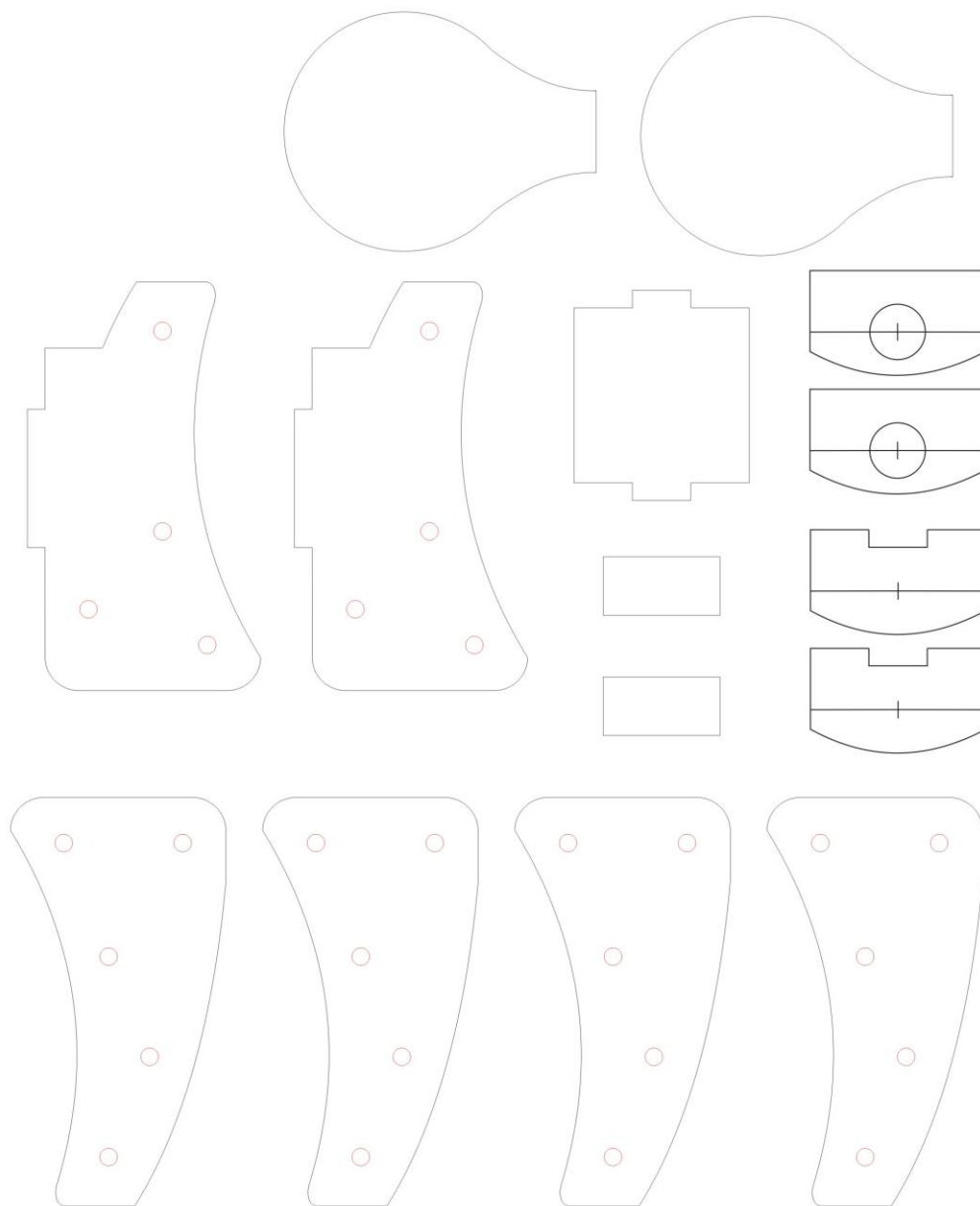

pierry lundquist
pierrylundquist@gmail.com



scale 1:1

till toppen satte jag distanser i trä, skruva dessa på plats så du kan komma åt vad du har under. jag har mitt matereri till strålkastare :-)

scale 1:1

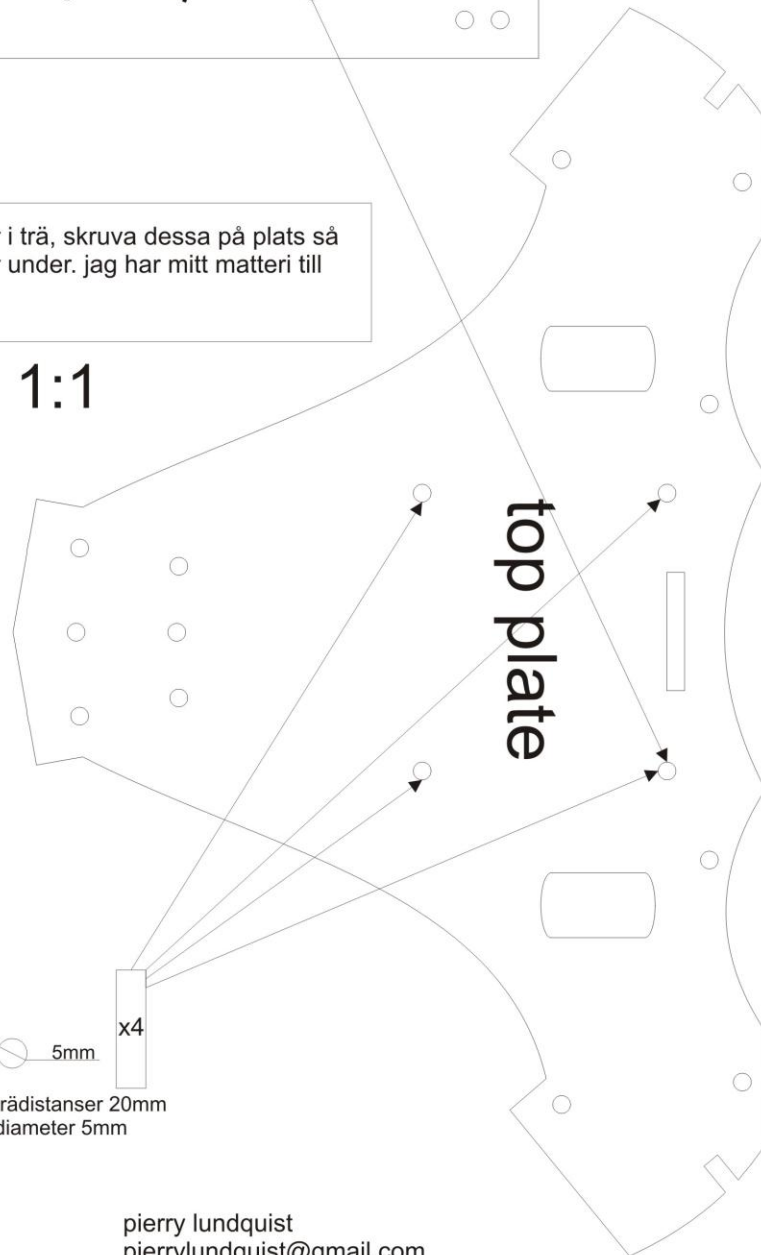

pierry lundquist
pierrylundquist@gmail.com

underdel och hållare för gopro

scale 1:1

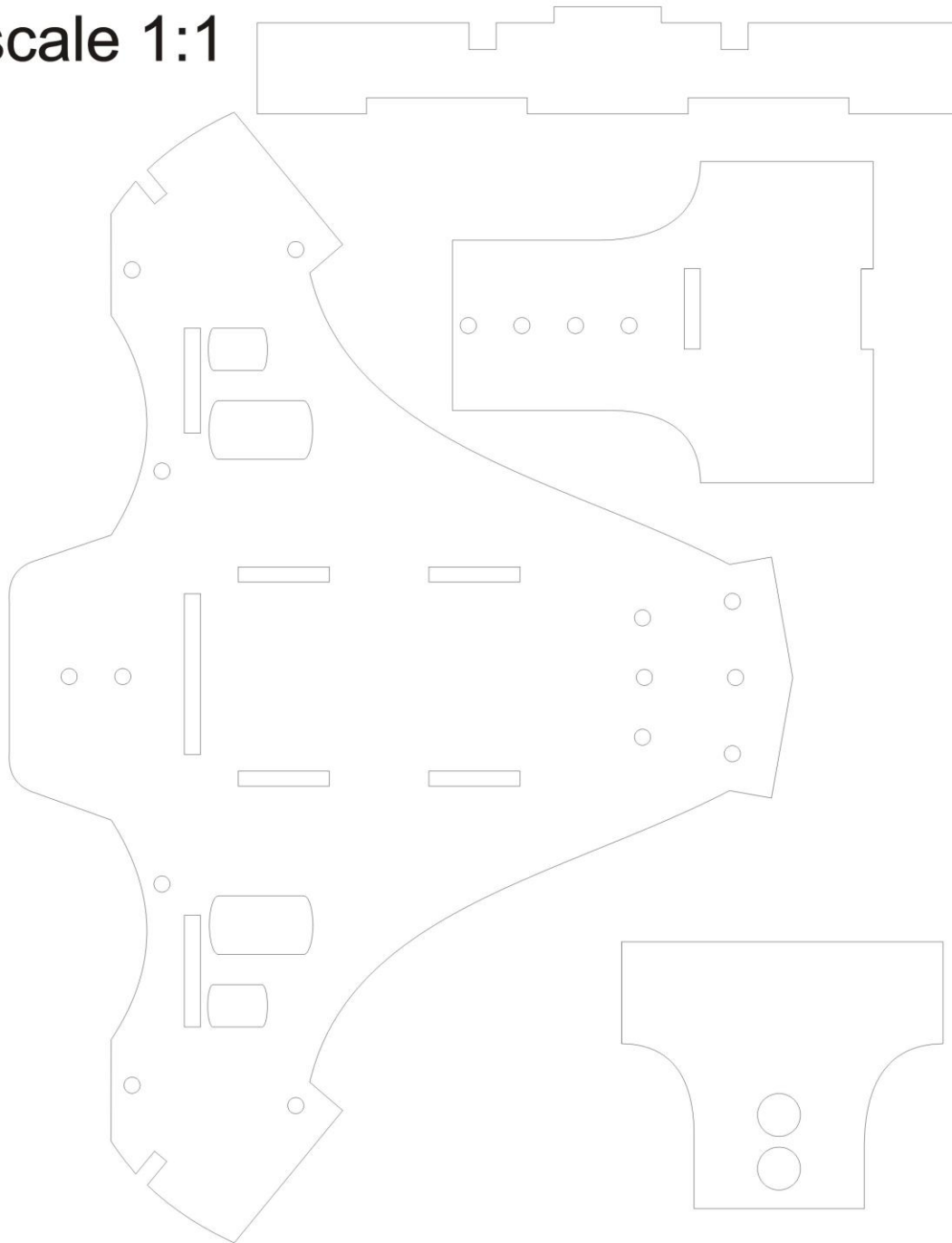

pierry lundquist
pierrylundquist@gmail.com

TIPS

tog delar från gammal cdläsare, där är axel till yaw och dämpning till gopro fäste

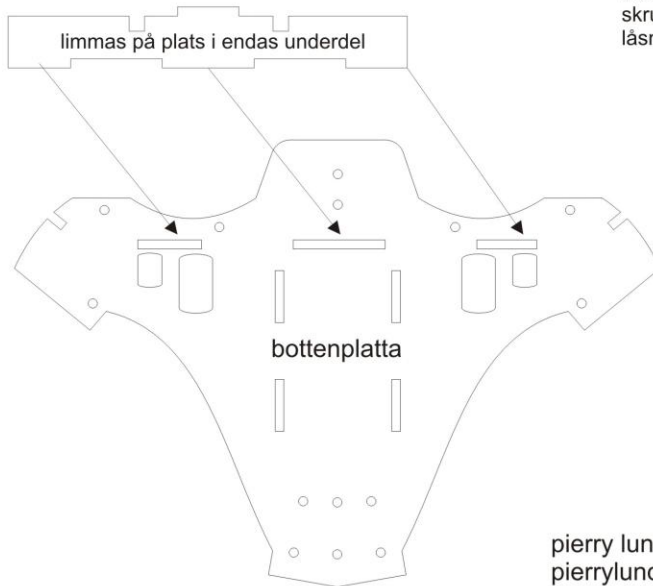
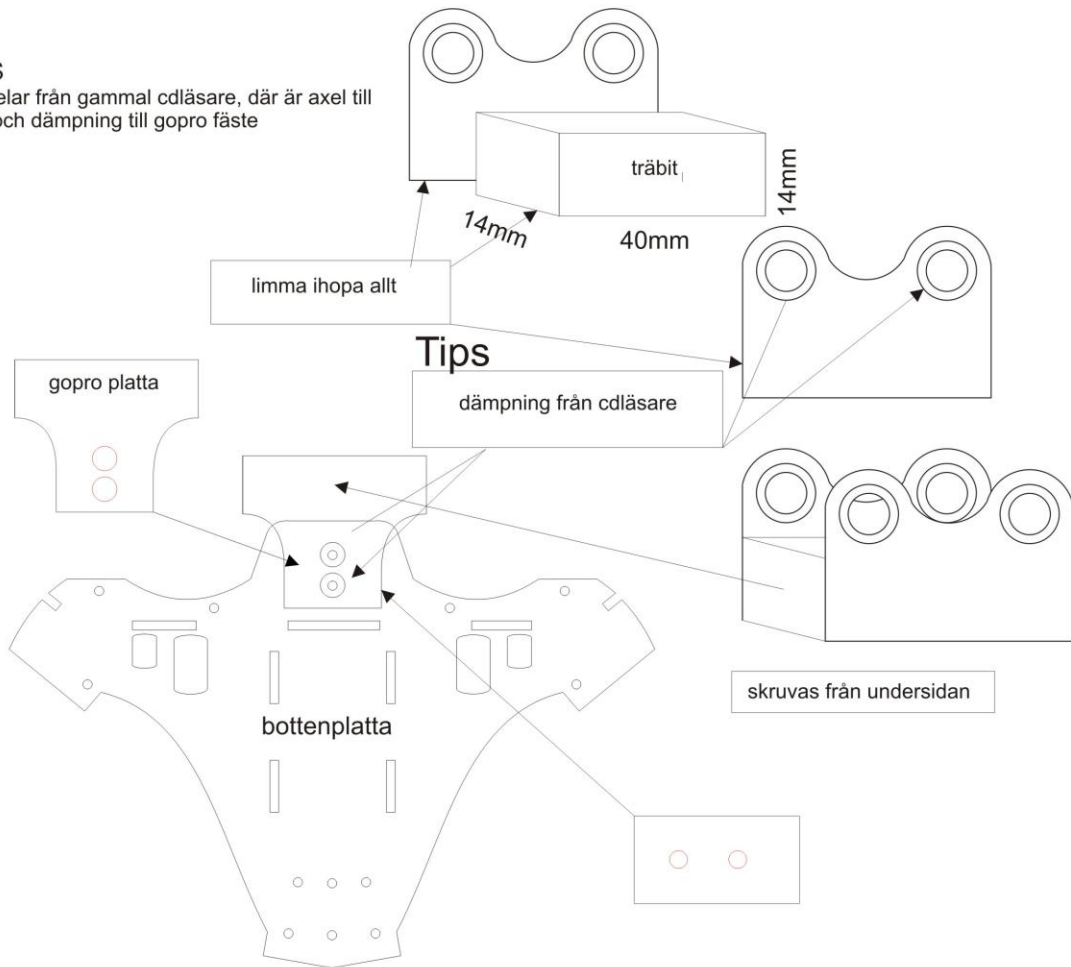

du behöver 10st 3mm x 30mm
skruvar med brickor och
läsmuttrar

pierry lundquist
pierrylundquist@gmail.com

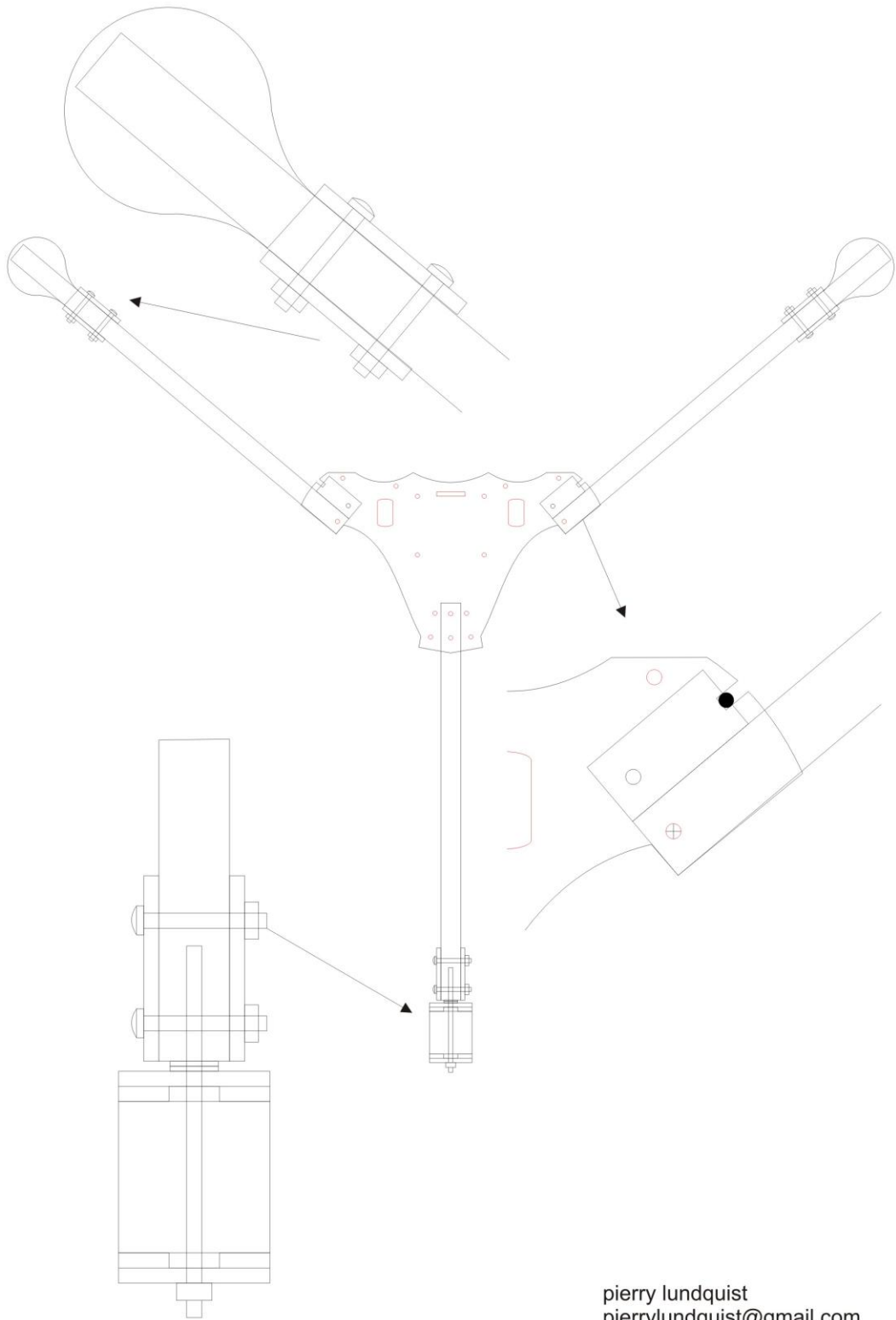

pierry lundquist
pierrylundquist@gmail.com

foto på min yaw



ram med gopro



pierry lundquist
pierrylundquist@gmail.com

arm i låst läge



arm i upplåst läge

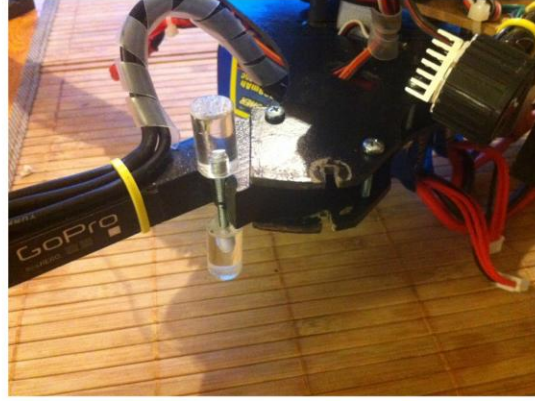

mitt sätt att montera gopro lätt att montera och avmontera

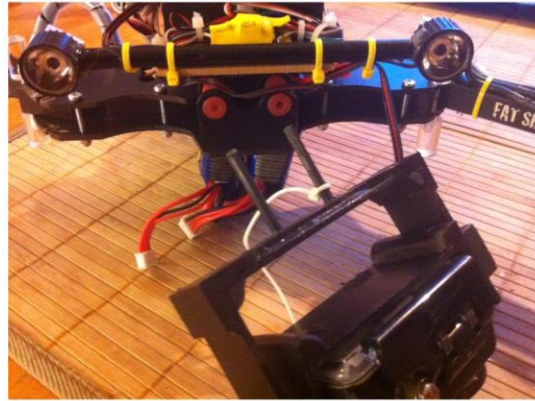

hela tricoptern utfälld och ihopfälld



pierry lundquist
pierrylundquist@gmail.com